

Инструкция по монтажу забора Ранчо Рома-Шахматка

При монтаже запрещено использовать углошлифовальную лашинку с абразивным кругом («болгарку»)!
Перед началом монтажа секции снимите защитную пленку.

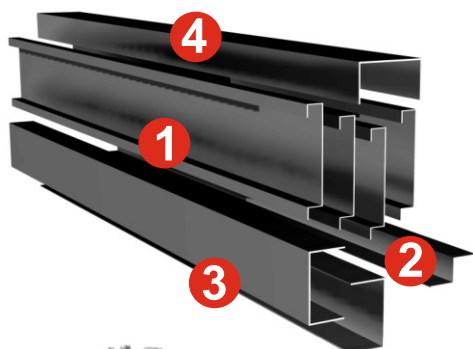

Комплектация распашных алюминиевых ворот:

1. Панель - горизонтальные планки (количество зависит от высоты секции забора)
2. Н-усилитель (количество зависит от длины секции забора)
3. П-профиль боковой - 2 шт.
4. П-профиль верхний - 1 шт.
5. Метизы

*В зависимости от типа несущего столба применяются:

- саморезы 4,2x16 мм и шуруповёрт для металлических столбов
- дюбель-гвоздь (или дюбель с шурупом) и перфоратор для бетонных или кирпичных столбов.

Шаг 1 Крепим боковой П-профиль

Закрепите боковые П-профили к столбам крепёжными элементами с шагом 300-500 мм.

Расположение боковых П-профилей должно совпадать по высоте, для этого воспользуйтесь уровнем.



ВИД
С улицы

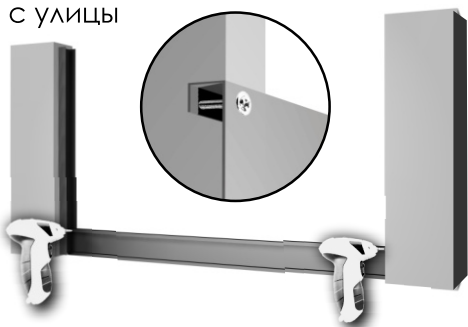

ВИД
СО ДВОРА

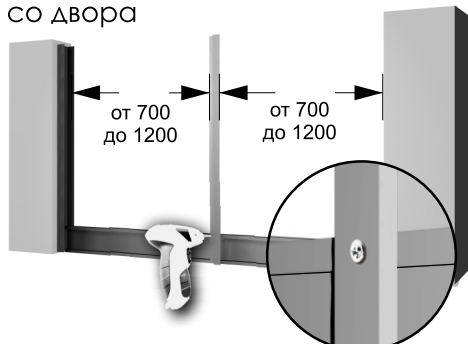

Шаг 2 Крепим первую нижнюю панель

Первая нижняя панель крепится со стороны улицы.

Панели вставляются сверху вниз между боковыми П-профилями, крепятся заклепками или саморезами на 2 метиза с каждой стороны и отступом ~10 мм от граней панели.

Для крепления используйте заклёпочник или шуруповёрт.

Шаг 3 Крепим Н-усилители

Н-усилители располагаются вертикально «внутри» секции забора.

Н-усилители распределяются равномерно по длине секции забора с шагом 700-1200 мм.

Н-усилители крепятся к первой нижней панели заклепками или саморезами изнутри.

Для крепления используется заклёпочник или шуруповёрт.

Инструкция по монтажу забора Ранчо Рома-Шахматка

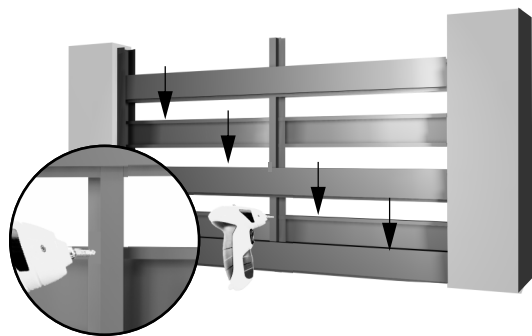
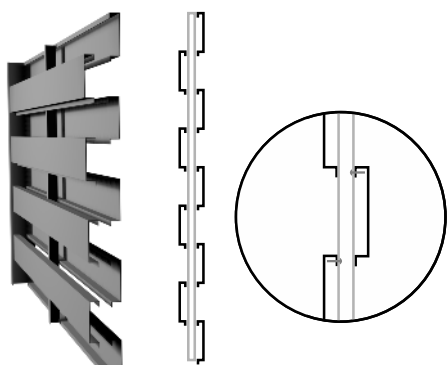

ВИД
С УЛИЦЫ

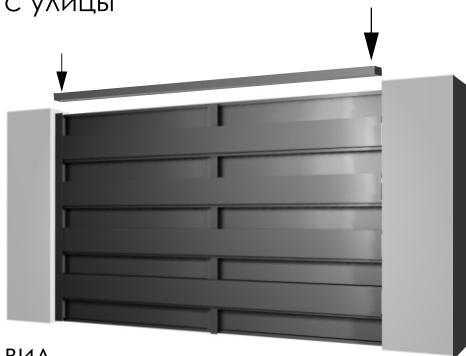

ВИД
СО ДВОРА

Шаг 4 Заполняем секцию панелями

Панели крепятся в шахматном порядке относительно Н-усилителей.

Панели вставляются сверху вниз между боковыми П-профилями, крепятся заклепками (или саморезами 4,2x16мм) на 2 метиза с каждой стороны и отступом -10мм от граней ламели.

Н-усилители крепятся к панелям заклепками (или саморезами 4,2x16мм) изнутри. Для крепления используется заклёпочник или шуруповёрт.

Для сохранения нужного зазора между панелями используйте любой шаблон (спичечный коробок, уровень, пенопласт и др.) или сделайте разметку на боковом П-профиле с помощью рулетки и карандаша.

Шаг 5 Крепим верхний П-профиль

Сверху устанавливается верхний П-профиль и крепится заклепками (или саморезами 4,2x16мм) к боковому П-профилю.

Ваша секция готова! Рекомендуем АККУРАТНО снести или сдуть металлическую стружку со всех элементов.